

機能性と低価格を追求した中華レンジをお好みの配列で…

低価格で、抜群の火力と使いよさ。アフターケアは、部品交換が簡単な外管構造。

SCR-33S

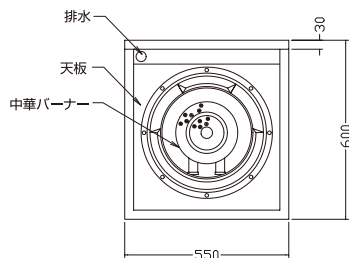

SCR-33-33S

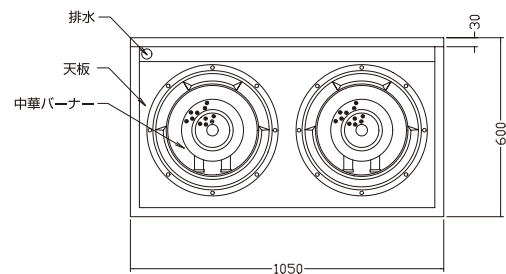

SCR-33

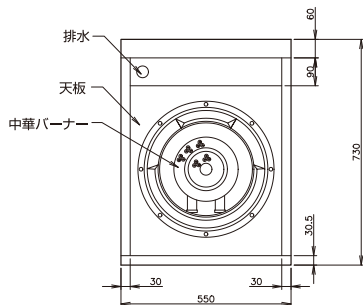

SCR-33-33

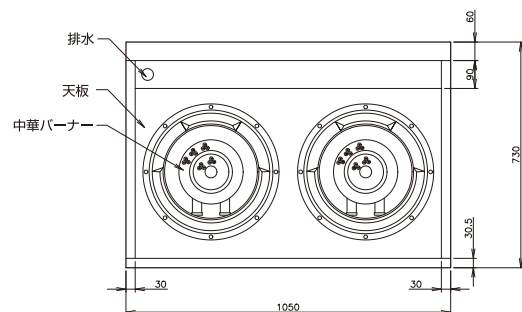

仕様

名称	中華レンジ			
型式	SCR-33S	SCR-33-33S	SCR-33	SCR-33-33
寸法	550×600×750	1050×600×750	550×750×750	1050×750×750
中華ゴトク	呼びφ330			
メインバーナー	B2-210	B2-210	8B強力中華バーナー	8B強力中華バーナー
ガス接続口	Rc 3/4" B	Rc 3/4" B	Rc 3/4" B	Rc 3/4" B
排水接続口	R1" B	R1" B	R1 1/2" B	R1 1/2" B
ガス消費量	(15.1kw)	(30.2kw)	(23.6kw)	(47.2kw)
LPガス	1.08kg/h	2.16kg/h	1.69kg/h	3.38kg/h
都市ガス	13,000kcal/h	26,000kcal/h	21,300kcal/h	42,600kcal/h
標準小売価格	180,000	244,000	180,000	244,000